

МИНИСТЕРСТВО ОБРАЗОВАНИЯ И НАУКИ  
ДОНЕЦКОЙ НАРОДНОЙ РЕСПУБЛИКИ

ГОСУДАРСТВЕННОЕ БЮДЖЕТНОЕ  
УЧРЕЖДЕНИЕ ДОПОЛНИТЕЛЬНОГО ОБРАЗОВАНИЯ  
«ДОНЕЦКИЙ РЕСПУБЛИКАНСКИЙ ЦЕНТР ТУРИЗМА И КРАЕВЕДЕНИЯ  
ДЕТЕЙ И МОЛОДЕЖИ»

**«НЕДЕЛЯ ТУРИЗМА  
В ОБРАЗОВАТЕЛЬНЫХ ОРГАНИЗАЦИЯХ  
ДОНЕЦКОЙ НАРОДНОЙ РЕСПУБЛИКИ»**  
*(методические рекомендации)*



Донецк – 2023

### *Автор*

Манушенко Роман Викторович, инструктор по физической культуре Государственного бюджетного учреждения дополнительного образования «Донецкий Республиканский Центр туризма и краеведения детей и молодежи».

Методические рекомендации разработаны с целью оказания помощи педагогам по организации и проведению мероприятия «Неделя туризма» в образовательных организациях Донецкой Народной Республики. Предложенный материал может быть использован для проведения туристско-спортивных мероприятий, как в очном формате обучения, так и с применением дистанционных образовательных технологий.

СОГЛАСОВАНО

Протоколом заседания  
методического совета ГБ УДО «ДРЦТКДМ»  
от 18.09.2023 г. № 02/12

## Оглавление

<b>Введение</b>	<b>4</b>
1. Задачи и актуальность проведения Недели туризма.	<b>5</b>
2. Организационная работа	<b>6</b>
3. План проведения Недели туризма.	<b>7</b>
4. Содержание и формы проведения Недели туризма.	<b>8</b>
5. Привлечение родителей к организации и проведению Недели туризма	<b>9</b>
6. Методическое и материально-техническое обеспечение	<b>9</b>
6.1. Методическое обеспечение	
6.2. Материально-техническое обеспечение	
7. Список использованной литературы	<b>11</b>
<b>Приложения</b>	<b>13</b>

## Введение

*Истинное назначение вашего путешествия —  
это не место на карте, а новый взгляд на жизнь.*

*Генри Миллер*

Туризм в системе образования имеет прикладное и воспитательное значение, так как занятия туризмом позволяют овладевать знаниями, умениями и навыками, необходимыми человеку в жизни. Умение преодолевать большие расстояния, правильно разводить костер, готовить пищу, ориентироваться и уметь находить решения в нестандартных ситуациях – одни из немногих качеств человека, занимающегося туризмом.

Занятие школьным туризмом влияет на социальное и нравственное развитие детей, побуждая к необходимости общаться, выполнять поручения, помогать друг другу и работать в команде в процессе туристических мероприятий.

В современных сложных социальных условиях, оздоровительный туризм является одним из оптимальных способов организации здорового, активного и экономичного досуга детей, как наиболее подверженных отрицательному влиянию внешней среды. Туризм во всех формах своей деятельности способствует разностороннему развитию личности ребенка, общему оздоровлению его организма, укреплению физических и духовных сил.

При организации туристской работы в школе необходимо опираться на законодательную базу Российской Федерации об образовательной и туристской деятельности, действующие нормативные правовые акты и государственные программные документы:

- Конституция Российской Федерации (принята всенародным голосованием 12.12.1993 г. с изменениями) (далее по тексту – Конституция РФ).
- Федеральный Конституционный Закон от 04.10.2022 г. №5-ФКЗ «О принятии в Российскую Федерацию Донецкой Народной Республики и образовании в составе Российской Федерации нового субъекта – Донецкой Народной Республики»
- Федеральный Закон Российской Федерации от 29.12.2012 г. № 273 «Об образовании в Российской Федерации»

- Федеральный закон Российской Федерации от 29.12.2012 № 273-ФЗ «Об образовании в Российской Федерации» (с изм. и доп., вступ. в силу с 01.09.2021).
- Федеральный закон от 31 июля 2020 № 304-ФЗ «О внесении изменений в Федеральный закон «Об образовании в Российской Федерации» по вопросам воспитания обучающихся».
- Указ Президента Российской Федерации от 21.07.2020 № 474 «О национальных целях развития Российской Федерации на период до 2030 года».
- Концепция развития дополнительного образования детей от 04.09.2014 г. № 1726-р.
- Постановление Правительства Российской Федерации от 18.04.2014 № 353 «Правила обеспечения безопасности при проведении официальных спортивных соревнований».
- Распоряжение Правительства Российской Федерации от 29 мая 2015 № 996-р «Стратегия развития воспитания в Российской Федерации на период до 2025 года».
- Постановление Правительства Российской Федерации от 23.09.2020 г. №1527 «Об утверждении правил организованной перевозки группы детей автобусами».
- Постановление Главного государственного санитарного врача РФ от 28.09.2020 г. №28 "Об утверждении санитарных правил СП 2.4.3648-20 «Санитарно-эпидемиологические требования к организациям воспитания и обучения, отдыха и оздоровления детей и молодежи».
- Приказ Министерства просвещения Российской Федерации от 27.07.2022 № 629 «Об утверждении Порядка организации и осуществления образовательной деятельности по дополнительным общеобразовательным программам».
- Письмо Министерства образования и науки Российской Федерации от 28.08.2015 г. № АК-2563/05 «О методических рекомендациях» (вместе с «Методическими рекомендациями по организации образовательной деятельности с использованием сетевых форм реализации образовательных программ»).

## **1. Задачи и актуальность проведения Недели туризма**

Проведение мероприятия Неделя туризма позволяет обучающимся лучше усвоить материал комплексного обучения по таким предметам, как география, биология, краеведение и экология, стимулирует интерес к

изучению данных предметов, практические занятия улучшают восприятие и запоминание новой информации. Особенно это актуально в настоящее время, когда дети школьного возраста и молодежь проводят большую часть времени в виртуальном пространстве, что неблагоприятно влияет на физическое состояние и развитие растущего организма.

Проведение Недели туризма в образовательных организациях способствует ознакомлению ребят с основными направлениями туристско-краеведческой деятельности и туристскими возможностями своего региона.

Цели:

популяризация туризма, как активного отдыха и средства укрепления здоровья;

содействие развитию взаимодействия, взаимовыручки;

пропаганда здорового образа жизни;

формирование знаний о туризме, краеведении, о выживании в природных условиях как основы для развития творческого потенциала личности;

формирование эмоционально-положительного отношения друг к другу, чувства коллективизма.

Задачи:

совершенствование умений и навыков по туризму и краеведению;

формирование туристской культуры;

воспитание любви и бережного отношения к окружающему миру.

## **2. Организационная работа**

Программа Недели туризма рассчитана на 3 категории участников:

младший возраст: - 1-4 классы;

средний возраст - 5-8 классы;

старший возраст - 9-11 классы.

Для проведения Недели туризма в школе создается общешкольная комиссия, готовится план подготовки и проведения мероприятия, приказ и список мер по обеспечению безопасности.

Для успешной реализации мероприятия составляется подробный ежедневный график проведения Недели туризма с указаниями времени, локации пунктов проведения конкурсов, необходимого инвентаря, ответственных за дислокацию участников, ответственных за проведение игр, конкурсов, бесед и других составляющих программы Недели туризма.

Как правило, для проведения Недели туризма привлекаются профильные учителя (физической культуры, географии, НВП, советники директора по воспитанию, классные руководители и старшеклассники).

Классные руководители являются руководителями команд, они отвечают за подготовку вверенного им коллектива. Многие задания требуют предварительной подготовки: выбор девиза и названия команды, изготовление эмблем, разучивание совместной туристской песни, кроме того для каждой категории участников, создается перечень необходимых знаний и навыков, необходимых для участия в Неделе туризма (список узлов, умение пользоваться компасом, умение ориентироваться по местным признакам, виды травм и др.)

Предварительно согласуется участие в программе мероприятия почетных гостей (известных туристов, ориентировщиков, экологов или других активных людей связанных с туризмом), рассматривается возможность организации показательных выступлений туристов спортсменов, выставку атрибутов связанных с туризмом и краеведением (специальное снаряжение, литература, этнографические и краеведческие экспонаты).

Для проведения каждого конкурса (игры) рекомендуется использование дидактического материала, видеороликов, или демонстрацию правильного выполнения данного задания.

### 3. План проведения Недели туризма

№	младшие классы	средние классы	старшие классы
<u>Первый день Торжественное открытие</u>			
1	Линейка открытия, конкурс девизов, эмблем, выступление приглашенных туристов демонстрация видеоролика, совместная туристская песня.		
<u>Второй день Туристские конкурсы</u>			
1	Конкурс «Загадки про туризм» (Приложение №1)	Конкурс «Предсказание погоды» (Приложение №2)	Конкурс «Виды туризма» (Приложение №3)
2	Конкурс «Укладка рюкзака» (Приложение №4)	Конкурс «Туристские костры» (Приложение №5)	Конкурс «Установка палатки» (Приложение №6)
3	Конкурс «Авиа туризм» (Приложение №7)	Конкурс «Питание в походе!» (Приложение №8)	Конкурс «Вязание узлов» (Приложение №9)
<u>Третий день Конкурсы, посвященные ориентированию и топографии</u>			

1	Игра Погоня за «лисицей». (Приложение №10)	Конкурс «Стороны света» (Приложение №11)	Конкурс «Прямая засечка» (Приложение №12)
2	Игра «Север, юг, запад, восток» (Приложение №13)	Игра «Точный глазомер» (Приложение №14)	Конкурс «Азимутальный ход» (Приложение №15)
3	Игра «Память на образы». (Приложение №16)	Игра по вычерчиванию условных знаков. (Приложение №17)	«Скоростная отметка». (Приложение №18)
<b>Четвертый день Краеведения и оказания первой помощи</b>			
1	Конкурс «Загадки о лекарственных растениях» (Приложение №19)	Конкурс «Геральдика» (Приложение №20)	Конкурс «Праздник и памятные даты России» (Приложение №21)
	Беседа «Сохрани природу»	Конкурс «Экология и я» (Приложение № 22)	Конкурс Чистая вода (Приложение №23)
3	Просмотр видеоролика «Донбасс мой родной край»	Конкурс «Оказание доврачебной помощи» (Приложение №24)	Конкурс «Вязание носилок. (Приложение №25)
<b>Пятый день Итоговый</b>			
1	Туристская полоса препятствий (зачет проводится отдельно для каждой категории участников) Приложение №26		
2	Оформление стенгазеты. В конце недели в фойе школы выставляются выполненные работы, стенгазеты украшают двери кабинетов.		
3	Карабинная эстафета. Приложение №27 (зачет проводится отдельно для каждой категории участников)		
4	Линейка закрытия. Награждение победителей		

#### **4. Содержание и формы проведения Недели туризма**

Временной график проведения мероприятий составляется организаторами по согласованию с администрацией учреждения.

Все конкурсы могут проводиться либо на переменах, либо после учебных занятий. Линейка открытия проводится в первый день перед началом учебного процесса. Итоговый день может проходить в учебный или выходной день. Также все основные виды программы можно проводить в выходные дни, в виде командных соревнований на контрольно - туристском маршруте: команды движутся по заданному маршруту (промаркированному



либо по заданной легенде) и по пути маршрута встречаются станции с конкурсными заданиями.

Каждый день рекомендуется посвятить отдельному направлению в туризме.

В течение недели проводятся мастер-классы по туризму, ориентированию и оказанию первой помощи пострадавшему, демонстрируются видеофильмы, популяризирующие туристско-краеведческую деятельность, проходят показательные выступления команд по спортивному туризму, работает школьная пресс-служба освещающая данное мероприятие.

За успешное участие в конкурсе (игре) участникам выдаются бонусные открытки и по окончании недели туризма, поощряются те, у кого будет больше бонусов.

Для младших классов все мероприятия проходят в виде игр.

Итоги подводятся для каждой категории участников в двух видах: конкурсная программа и туристско-спортивная программа.

Общекомандный результат в виде «Конкурсная программа» определяется по наименьшей сумме мест, заработанных командой во всех конкурсах.

Общекомандный результат в виде «Туристско-спортивная программа» определяется по наименьшей сумме мест, заработанных командой в туристской полосе препятствий и карабинной эстафете.

Победитель в общем зачете Недели туризма определяется по наименьшей сумме мест в конкурсной и туристско-спортивной программе. При одинаковой сумме мест предпочтение отдается команде, чья команда родителей показала более высокий результат.

## **5. Привлечение родителей к организации и проведению Недели туризма**

Родители играют первостепенную роль в жизни ребёнка. Они влияют на процесс его социализации, на его успехи, неудачи и на выбор жизненных приоритетов.

Большая роль отводится родителям в сфере образования, без их активного участия нельзя говорить о полноценном развитии личности ребенка. На данный момент родители должны принимать непосредственное участие в образовательном процессе их ребёнка, начиная от контроля выполненного задания и заканчивая участием в школьных мероприятиях.

В качестве судей и участников конкурсов рекомендуется привлекать родителей. Один из конкурсов, например, «карабинная эстафета»

рекомендуется провести отдельно для родителей, для стимулирования участия в неделе туризма результат родительской команды учитывать при подсчете общего зачета команды.

## **6. Методическое и материально-техническое обеспечение**

### **6.1 Материальное обеспечение «Недели туризма».**

Перечень необходимого оборудования и инвентаря:

- оборудованный спортзал или кабинет;
- наличие гимнастической стенки, скамейки, турники или перекладины;
- палатки;
- костровое оборудование;
- репшнуры;
- спальные мешки;
- туристские коврики;
- веревка диаметром 6-8мм;
- компасы;
- топографические карты;
- карабины;
- рюкзаки;
- рукавицы;
- аптечка и др.

### **6.2. Методическое обеспечение «Недели туризма».**

Для успешного проведения Недели туризма могут быть использованы следующие методические материалы:

1. «Методические рекомендации «Организация туристской работы в школе» [http://donrctk.ru/2023\\_g/Turizms/organizacija\\_turizma\\_v\\_shkole-metodicheskie\\_rekome.pdf](http://donrctk.ru/2023_g/Turizms/organizacija_turizma_v_shkole-metodicheskie_rekome.pdf)

2. Методическое пособие «Проведение массовых мероприятий для обучающихся в кружках туристско-краеведческой направленности в ходе реализации образовательных программ дополнительного образования детей» [http://donrctk.ru/metod\\_rekomendacii\\_donrctk.pdf](http://donrctk.ru/metod_rekomendacii_donrctk.pdf)

3. Интерактивные туристско-краеведческие задания и тренировочные упражнения [http://donrctk.ru/index/ehlektronnye\\_obrazovatelnye\\_resursy/0-143](http://donrctk.ru/index/ehlektronnye_obrazovatelnye_resursy/0-143)

4. Обучающий интернет канал «Моя Академия Туризма»

<https://www.youtube.com/@user-cr5qd1uj8l>

5. Методические рекомендации «Сборник тестов, вопросов и заданий по спортивному (пешеходному) туризму», 2022 г.

[http://donrctk.ru/2022-2023\\_uch\\_g/Docym\\_turizm/sbornik\\_testov-voprosov\\_i\\_zadanij\\_po\\_pt-2022\\_g..pdf](http://donrctk.ru/2022-2023_uch_g/Docym_turizm/sbornik_testov-voprosov_i_zadanij_po_pt-2022_g..pdf)

6. Нормативные акты по организации детского туризма

<http://www.interfax.ru/tourism/>

7. «Виды туристских костров»

[http://donrctk.ru/2023\\_g/Turizms/Nach\\_nav\\_tur/vidy\\_turistskikh\\_kostrov.pdf](http://donrctk.ru/2023_g/Turizms/Nach_nav_tur/vidy_turistskikh_kostrov.pdf)

8. «Виды основных узлов, их назначение»

[http://donrctk.ru/2023\\_g/Turizms/Nach\\_nav\\_tur/vidy\\_osnovnykh\\_uzlov.pdf](http://donrctk.ru/2023_g/Turizms/Nach_nav_tur/vidy_osnovnykh_uzlov.pdf)

9. «Личное снаряжение. Правильная укладка рюкзака».

[http://donrctk.ru/2023\\_g/Turizms/Nach\\_nav\\_tur/lichnoe\\_snarjazhenie-pravilnaja\\_ukladka\\_rjukzaka.pdf](http://donrctk.ru/2023_g/Turizms/Nach_nav_tur/lichnoe_snarjazhenie-pravilnaja_ukladka_rjukzaka.pdf)

10. «Условные знаки топографических карт».

[http://donrctk.ru/2023\\_g/Turizms/Nach\\_nav\\_tur/uslovnye\\_znaki\\_topokart.pdf](http://donrctk.ru/2023_g/Turizms/Nach_nav_tur/uslovnye_znaki_topokart.pdf)

11. Электронный ресурс для организации дистанционного обучения:

[http://donrctk.ru/index/ehlektronnye\\_obrazovatelnye\\_resursy/0-143](http://donrctk.ru/index/ehlektronnye_obrazovatelnye_resursy/0-143)

12. Видеофильмы, учебные кинофильмы, аудиозаписи по соответствующим темам.

13. Методический сборник материалов по оказанию первой доврачебной помощи: <https://drive.google.com/drive/folders/18dCsBZJ-JYpdVcU4iAKJrsZoWIAP0L9h>

14. Перечень материалов, рекомендуемых для организации занятий по дополнительным общеобразовательным программам с использованием дистанционных образовательных технологий по туристско-краеведческому направлению: <https://disk.yandex.ru/i/44Y8eAiI-wSpQ>

15. Дидактические пособия: карточки с заданиями, раздаточный материал, вопросы и задания для устного или письменного опроса, тесты, практические задания, анкеты, протоколы, кроссворды, ребусы.

## **7.Список использованной литературы**

1. Алешин В.М., Серебренников А.В. Туристская топография. - М.: 1985.
2. Биржаков М.Б. Введение в туризм. Спб.: Питер, 2002. 15с.
3. Богданова С.М. Подарим детям каникулы// Туризм: практика, проблемы, перспективы. – 2003, – №4. – с. 44-45
4. Брославский Б., Гинзбург А. Биологические экспедиции и их роль в воспитательной работе // Тематические походы и экспедиции со школьниками. – Челябинск, 1993.
5. Вахлис К.И. Спутник туриста.-К.:Здоровье,1991.
6. Веселова Н.Ю. Организация туристской деятельности. – М.: Дашков и К, Ай Пи Эр Медиа, 2019. – 255 с.

7. Верхошанский Ю.В. Основы специальной физической подготовки спортсменов. - М.: Физкультура и спорт, 1988.
8. Гарифуллина Р.С. Приоритетные направления развития детского и молодежного туризма в России//Вестник Казанского государственного университета культуры и искусств. -2013. - №2 -С.137-140.
9. Губаненков С.М. Обеспечение безопасности туристских походов и соревнований подростков СПб.: Изд. дом Петрополис, 2007.278 с.
10. Константинов Ю.С. Детско-юношеский туризм, учебно-методическое пособие М.: ФЦДЮТиК, 2006. 12с.
11. Константинов Ю.С. Педагогика школьного туризма, учебно-методическое пособие, 2-е изд., дополненное. М.: ФЦДЮТиК, 2006.208с.
12. Константинов Ю.С. Из истории детского туризма в России. М.: ФЦДЮТиК, 2008.312с.
13. Константинов Ю.С. Сборник официальных документов по детско-юношескому туризму, краеведению, организации отдыха детей и молодёжи. – М.: ФЦДЮТиК, 1999. 10с.
14. Коструб А.А. Медицинский справочник туриста. - М.: Профиздат, 1987.
15. Лебединский Ю.В. Работа кружка юных туристов в школе. М.: ЦИРБ Турист, 2001. 22с.

## Приложения

### Приложение № 1

#### Конкурс «Загадки про туризм»

Оборудование конкурса: планшет, текстовый документ с загадками, картинки с изображением ответа.

Количество участников - 6

Задача конкурса:

(Команды по очереди отгадывают загадки)

Ведущий:

В кармане моем –

замечательный друг:

Он знает, где север, и знает, где юг.

*(Компас)*

Два ремня висят на мне,

Есть карманы на спине.

А в поход пойдешь со мной –

Я повисну за спиной.

*(Рюкзак)*

Он в походе очень нужен,

Он с кострами очень дружен.

Можно в нем уху сварить,

Чай и кофе вскипятить.

*(Котелок)*

На привале нам помог:

Суп варил, картошку пек.

Для похода — хорошо,

Но с собой не понесешь.

*(Костер)*

Он с тобою и со мной

Шел лесными стежками,

Друг походный за спиной

На ремнях с застежками.

*(Рюкзак)*

Ты идешь с друзьями в лес,

А он за плечи тебе влез,

Сам идти не хочет,

Он тяжелый очень.

*(Рюкзак)*

И от ветра и от зноя,  
От дождя тебя укроет.  
А как спать в ней сладко!  
Что это?  
(Палатка)  
В поход идут и дом берут,  
В котором дома не живут.  
(Палатка)  
И в тайге, и в океане  
Он отыщет путь любой.  
Умещается в кармане,  
А ведет нас за собой.  
(Компас)  
На ладонь он ляжет весь.  
Не часы, а стрелка есть.  
Он в дороге пригодится,  
С ним нигде не заблудиться.  
(Компас)  
Две полоски на снегу  
Оставляют на бегу.  
Я лечу на них стрелой,  
А они опять за мной.  
(Лыжи)  
К лежебоке у реки,  
Притащил я две руки.  
По руке к бокам приладил.  
И поплыл по водной глади.  
(Весла и Лодка)  
Моря есть, а плавать нельзя,  
Дороги есть, а ехать нельзя  
  
Земля есть, а пахать нельзя.  
Что это?  
(Карта)  
Этот дом в поход берут,  
На спине его несут.  
(Палатка)  
За тобою он плетется,  
Хоть на месте остается.

(След)

Я горячее храню,

Я холодное храню

Я и печь, и холодильник

Вам в походе заменяю.

(Термос)

По лесам и по полям,

Тащит больше, чем весит сам.

(Турист)

Подведение итогов: побеждает команда разгадавшая большее количество загадок

*Приложение № 2*

### **Конкурс «Предсказание погоды»**

Оборудование конкурса: планшет, текстовый документ с приметами, картинки с изображением ответа.

Количество участников - 6

Текст ведущего:

Турист должен быть готов к любым изменениям погоды, но все же предвидение перемены погоды может сохранить не только силы и время, но и в некоторых ситуациях жизнь! Сейчас мы узнаем, как вы знаете народные приметы о погоде.

Задача конкурса:

Команды по очереди предсказывают погоду по предложенным приметам

1. Вечерний ветер стих. Дым от костра поднимается столбом. К вечеру на траве появилась роса. У реки стало холоднее. Какая будет погода? (хорошая, солнечная).
2. Ласточки и стрижи летают низко над землёй. Цветы сильно пахнут. К чему бы это? (к дождю).
3. Вокруг луны появился большой белый круг, а звёзды на небе начинают мерцать. Что это значит? (будет ненастная погода).
4. Вытянутые длинными узкими полосками с запада быстро движутся облака. Ветер, обычно стихающий к вечеру, усиливается. Какую погоду следует ожидать? (ненастную).
5. Комары кусают весь день (к продолжительному дождю).
6. Галки и вороны кричат. Воробьи купаются в пыли (быть дождю).

7. Вечером ласточки летают высоко. Голуби разворковались. Птицы садятся на верхушки деревьев (к теплу, к устойчивой ясной погоде).
8. Когда дома кошка свернулась клубком, если гуси хлопают крыльями и
9. поднимают под себя одну ногу (к морозу).

Подведение итогов: побеждает команда давшая большее количество правильных ответов.

### *Приложение № 3*

#### **Конкурс «Виды туризма»**

Оборудование конкурса: планшет, текстовый документ с ответами, картинки с изображением ответа.

Количество участников - 6

Текст ведущего: «В зависимости от цели путешествия и средств передвижения существуют различные виды туризма. А какие вы знаете?»

Задача конкурса:

(Команды по очереди называют известные им виды туризма: водный, горный, пешеходный, вело-, мото-, авто-, конный, парусный, спелеотуризм (по пещерам), лыжный, выездной (зарубежный), внутренний (по родной стране), спортивный, познавательный, оздоровительный, деловой, восстановительный (рекреационный), религиозный).

Подведение итогов: побеждает команда назвавшая большее количество видов туризма.

### *Приложение № 4*

#### **Конкурс «Укладка рюкзака»**

Оборудование конкурса: секундомер, рюкзак, кружка, дождевик, аптечка, компас, спальник, изолента, туалетная бумага, подушка, стеклянная банка варенья, брюки, пластиковая бутылка с крупой, коврик для йоги

Количество участников - 10

Текст ведущего: «Настало время собирать в дорогу рюкзак. Дело непростое! В дороге многое может пригодиться, вот только всего за плечами не унесёшь. Вам сейчас предстоит собрать рюкзак. Каждый участник может положить в него только одну вещь, на его взгляд – самую необходимую.

Задача конкурса:

Конкурс проводится в виде эстафеты на время, где участники по очереди



бегут к месту сбора, укладывают 1 вещь в рюкзак, возвращаются к команде для передачи эстафеты. Последний участник возвращается с рюкзаком. За каждую «неправильную» вещь – штраф 1 мин.)

Подведение итогов: результат команды подводится по сумме времени прохождения эстафеты и штрафного времени

Приложение № 5

### Конкурс «Виды костров».

Оборудование конкурса: секундомер, щепки, круглые бруски 30см. – 40 шт.

Количество участников - 2

Задача конкурса: участники вытаскивают карточку с названием костра и собирают из приготовленных щепок или палочек заданные костры, а также рассказывают их предназначение, время на установку – 1 мин. Костры: «звезда», «шалаш», «колодец», «таежный» и «нодья». Правильная сборка костра – 1балл, правильный ответ -1балл.

Подведение итогов: результат команды подводится по сумме баллов, при равенстве баллов побеждает та команда, которая быстрее собрала конструкцию костра.

Рис.№1 Виды костров

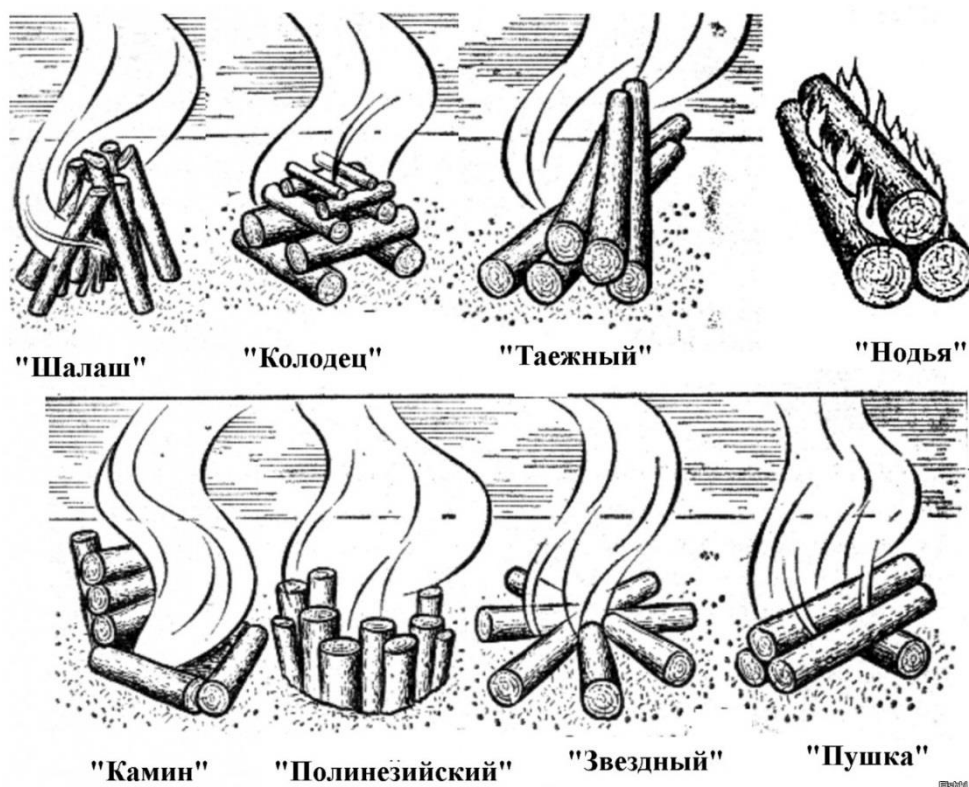

Приложение № 6

### **Конкурс «Установка палатки»**

Оборудование конкурса: палатка брезентовая, 2 стойки, 10 колышков

Количество участников - 4

Задача конкурса: Команда должна как можно быстрее и правильнее поставить палатку.

Штрафное время (1 балл = 30 секунд):

1. Палатка перекошена (1 балл);
2. Стойки палатки стоят неровно (1 балл);
3. Стенки и крыша палатки "провисают" (1 балл);
4. Дно палатки плохо растянуто (1 балл);
5. Не все растяжки закреплены колышками (1 балл);
6. Вход в палатку не закрыт (1 балл).

Подведение итогов: результат команды подводится по сумме времени установки палатки и штрафного времени

*Приложение № 7*

### **Конкурс «Авиатуризм»**

Оборудование конкурса: листы бумаги А-4, цветные карандаши.

Количество участников – 2

Задача конкурса: участникам выдаются листы бумаги, из которых они должны сделать самолеты. Карандашом подписывают свою фамилию и разукрашивают его. Обязательным условием является указание рейса самолета, который должен лететь в страну, граничащую с Россией. Становятся в одну линию и запускают самолеты. Чей улетит дальше - получает 1 дополнительный балл. Также жюри оценивает красоту, аэродинамичность и правильное указание рейса самолетика (от 0 до 3 баллов).

Подведение итогов: результат команды подводится по сумме баллов заработанных каждым членом команды.

*Приложение № 8*

### **Конкурс «Питание в походе!»**

Оборудование конкурса: листы бумаги, ручки.

Количество участников – 2

Задача конкурса: Командам раздают листки, на которых они должны написать количество продуктов для приготовления походного обеда для группы из 10 человек, на всё задание участникам дается 2 минуты. Жюри оценивает, соответствие продуктов для походных условий, их пользу для

туриста(0-5б.), оптимальный набор и количественный состав для группы из 10 человек. (0-4б.).

Подведение итогов: результат команды подводится по сумме баллов, заработанных командой.

*Приложение № 9*

### **Конкурс «Вязание узлов»**

Оборудование конкурса: секундомер веревка(10мм)-20 метров, репшнуры (6мм) -1.5 – на каждого участника,

Количество участников – 4

Задача конкурса: все участники конкурса стоят с репшнурами 1,5 метров возле натянутой веревки, ведущий называет узел и включает секундомер, кто неправильно завязал или не вложился вовремя выбывает. После трех раундов, остаются финалисты конкурса, им демонстрируют как завязать более сложный узел, и кто быстрее смог повторить тот победил. Рекомендуются узлы: простой (5секунд), прямой (20 сек), встречный (15 сек) и грейпвайн – узел для демонстрации.

Подведение итогов: результат команды зависит от количества финалистов конкурса, чем больше финалистов, тем выше место, при равном количестве финалистов, результат подводится по сумме времени финального раунда.

*Приложение № 10*

### **«Погоня за лисицами»**

Оборудование конкурса: цветные карточки

Количество участников – 4

Задача игры: Из числа играющих выбирают 2 «лисиц» Каждой «лисице» выдается большое количество цветных карточек. Все играющие – «охотники» и «лисицы» – собираются на старте. Обозначаются границы игровой зоны, которая должна представлять собой квадрат со сторонами 300 - 600 м. По сигналу педагога «лисицы» выбегают со старта в одном направлении. Пробежав около 40 метров, «лисицы» начинают оставлять за собой «след» – бросать цветные карточки через каждые 10 шагов. «Лисицы» стараются сбить охотников со следа – петляют, бегут по спирали, зигзагом, перепрыгивают через канавы и т.д. Как следует запутав «охотников», «лисица» прячется на расстоянии примерно 30 шагов от последнего «следа». Через 2- 5 минут после старта «лисиц» по сигналу педагога «охотники» начинают поиски, ориентируясь по «следам», оставленным «лисицами». Победа достается либо лисицам, которые добрались до финиша либо охотникам, которые смогли сориентироваться и поймать лисицу.

Подведение итогов: результат команды зависит от количества побед всех участников команды.

### *Приложение № 11*

#### **Конкурс «Стороны света»**

Оборудование конкурса: компас, стрелы по количеству участников

Количество участников – 1

Текст ведущего:

Чтобы не сбиться с пути, не заблудится турист должен уметь хорошо ориентироваться на местности. Сейчас капитаны команд покажут, как они умеют определять направление движения.

Задача игры: Капитаны команд должны указать направление на заданную сторону света, не пользуясь компасом. Каждый капитан определяет направление и кладет стрелу в соответствующую сторону. Судья сверяет направление с компасом и считает погрешность в градусах.

(в данном случае единственным способом определения сторон горизонта будет способ по солнцу или часам).

Подведение итогов: побеждает тот, кто допустил наименьшую погрешность.

### *Приложение № 12*

#### **Конкурс «Прямая засечка»**

Оборудование конкурса: компас, контрольные пункты с указанием номера.

Количество участников – 2

Задача конкурса: на территории места проведения конкурса располагается большое количество контрольных пунктов, необходимо при помощи компаса правильно определить заданные.

Пример: азимут 120 градусов. Участник определяет свой ориентир при помощи компаса (рис №2) – выполняя при этом следующие действия:

Действие 1: находит на лимбе(3) деление 120 градусов.

Действие 2: устанавливает указатель мушки на деление 120 градусов на линию платы(8) (стрелка направления), при этом север магнитной стрелки (1) устанавливается на деление лимба «0» (между двумя рисками(4) в колбе (2)).

Действие 3: встает лицом, куда показывает стрелка(8) на плате и определяет направление на ориентир.

Подведение итогов: результат команды подводится по сумме правильно определенных контрольных пунктов каждым членом команды.

рис №2

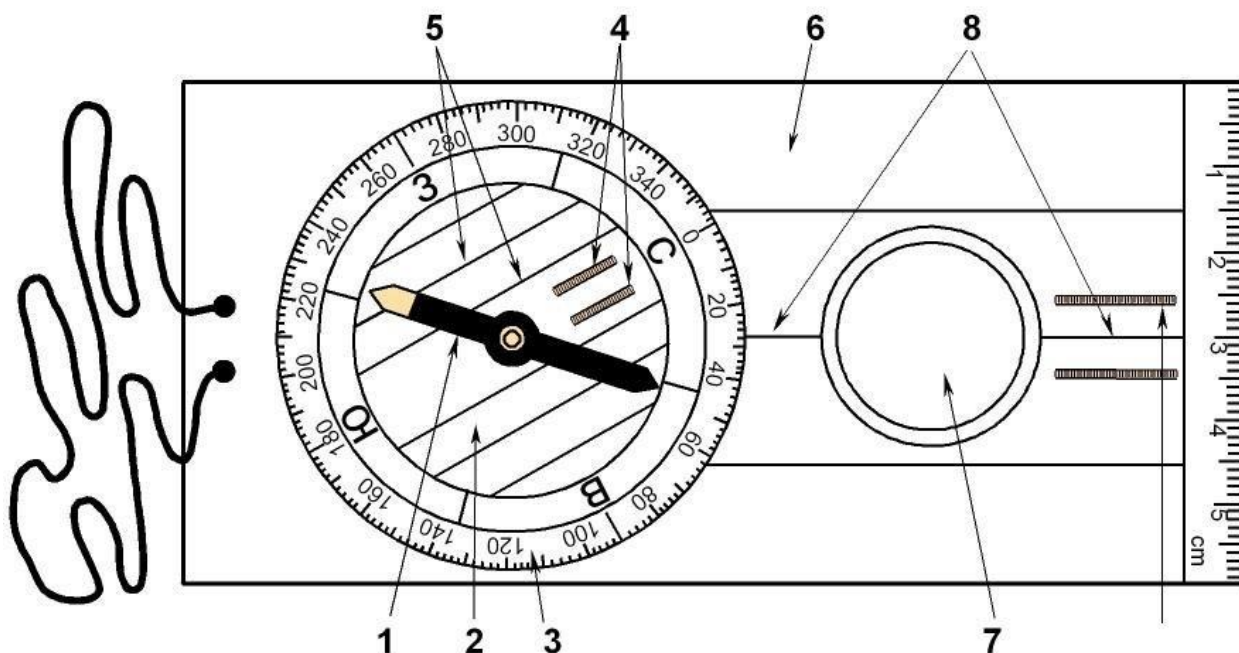

Приложение № 13

### **Игра «Север, юг, запад, восток»**

Оборудование игры: компас.

Количество участников – 4

Задача конкурса: участники становятся в 2 шеренги, и размыкаются на один шаг. По компасу или по солнцу указывают играющим стороны горизонта: север, юг, запад, восток. Затем громко называют какую-либо сторону горизонта, например, «Север», а все играющие должны быстро и четко сделать поворот, став лицом к северу. Кто ошибается, получает штрафное очко. Руководитель называет другие стороны горизонта.

Подведение итогов: побеждает команда, члены которой допустили минимальное количество ошибок

Приложение № 14

### **Игра «Точный глазомер».**

Оборудование конкурса:

Количество участников – 2

Задача конкурса: участникам конкурса руководитель указывает на какой-нибудь предмет, на местности. Игроки измеряют на глаз расстояние до него, записывают результаты на листке и сдают его руководителю. Выстроив группу участников, руководитель ведет их к предмету и останавливает каждого на расстоянии, отмеченном на листке. Так нагляднее показать у кого лучше глазомер. Можно провести игру в другом варианте: руководитель ставит два флажка на известном только ему расстоянии, и участники ,

расположившиеся сбоку в 20-30 шагах, определяют на глаз расстояние между ними.

Подведение итогов: побеждает команда, члены которой допустили минимальную погрешность.

*Приложение № 15*

### **Конкурс азимутальный ход (солнышко)**

Оборудование конкурса: карты, секундомер, контрольные пункты.

Количество участников – 2

Задача конкурса: со старта участник движется по азимуту на контрольный пункт (КП) с определением расстояния. Руководитель делает специальную слепую карту (белый лист) с 5-10 лучами. КП находятся на расстоянии 30 метров от старта. В течение 1 минуты участники определяют номер КП и расстояние от старта до КП.

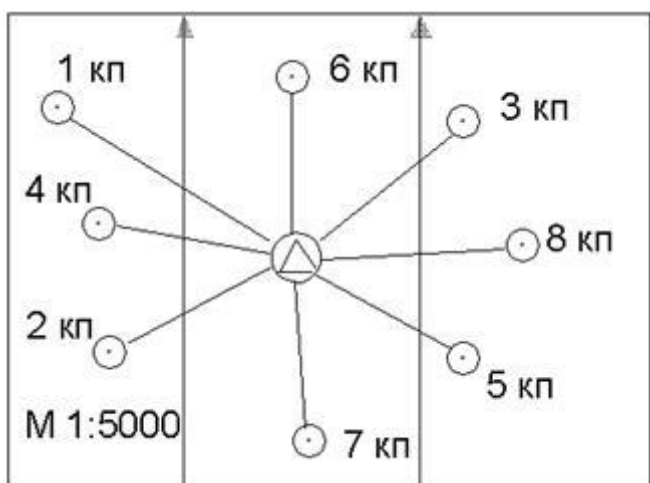

Подведение итогов: побеждает команда, члены которой допустили минимальную погрешность, команды, неправильно определившие номер КП занимают места ниже остальных участников.

*Приложение № 16*

### **Игра «Память на образы».**

Оборудование конкурса: таблица с образами, бланки для ответов.

Количество участников – 2

Задача конкурса заключается в том, что участникам экспонируется таблица с 16 туристическими образами в течение 20 сек. Образы необходимо запомнить и в течение 1 минуты воспроизвести на бланке.

Подведение итогов: побеждает команда, определившая большее количество заданных образов.

### Игра по вычерчиванию условных знаков.

Оборудование конкурса: листы бумаги, мел, цветные карандаши.

Количество участников – 2

Задача конкурса: руководитель записывает на доске название 20-30 условных знаков топографических карт (рисунок № 3), обозначенных порядковым номером. Участники игры рисуют в продолжение 1 минуты на листе бумаги соответствующие условные знаки и обозначают их выписанными на доске номерами, указывают название команды. На членов команды выдается один лист бумаги.

Подведение итогов: побеждает команда зарисовавшая большее количество заданных образов.

рисунок №3

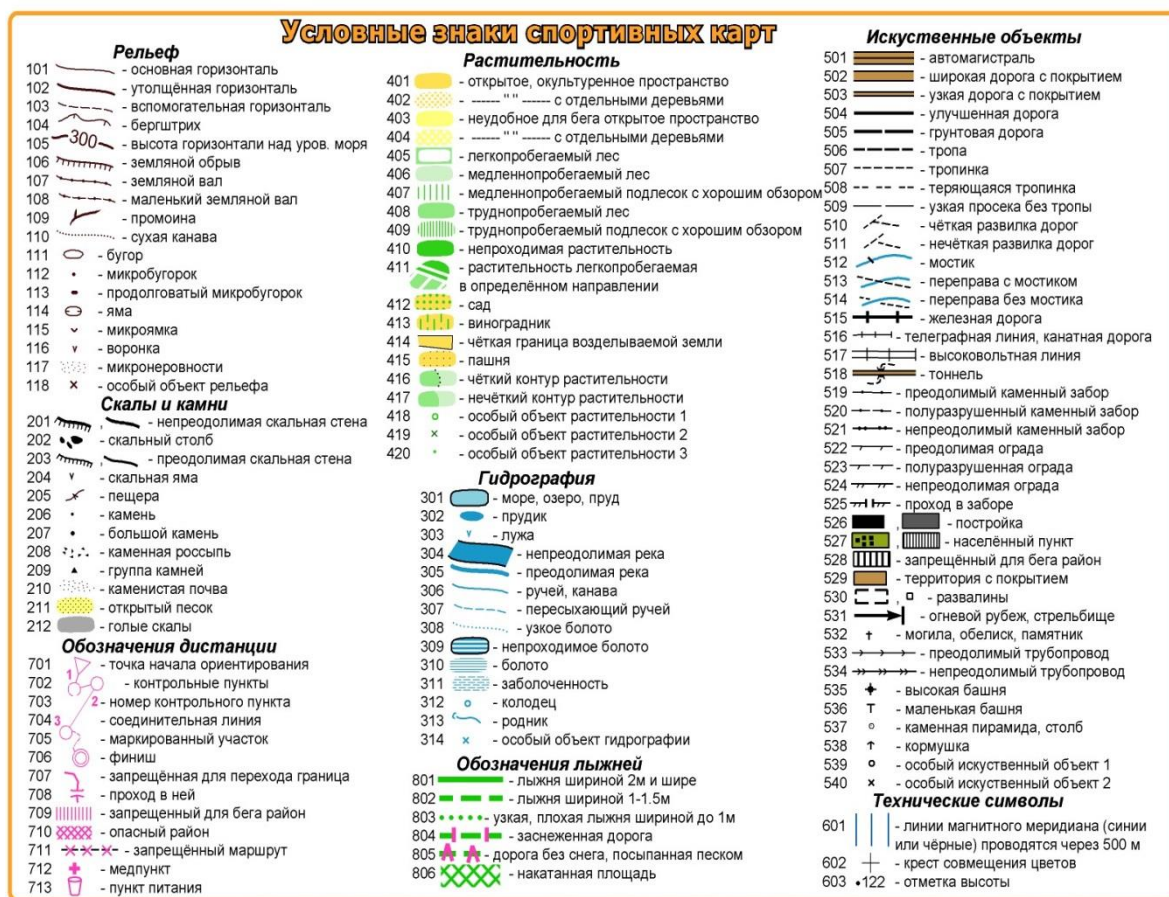

### Игра «Скоростная отметка»

Оборудование конкурса: контрольные пункты, карты-схемы с заданным маршрутом (рис №4), секундомер.

Количество участников – 4

Задача конкурса: на местности, стадионе, спортивной площадке, спортивном зале установлены контрольные пункты. Участнику необходимо пройти дистанцию в соответствии с предложенным порядком прохождения КП (заданное направление) или по выбору и отметить все КП в карточке средствами отметки. Выигрывает участник, кто правильно и быстро выполнил задание.

Пример: вид ориентирования «Заданное направление»

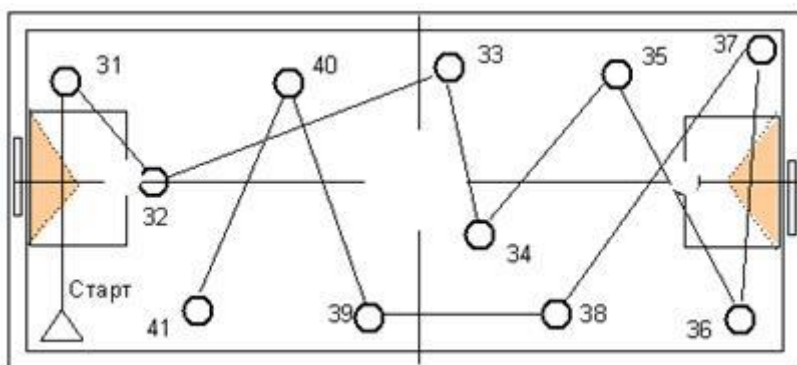

Подведение итогов: результат команды подводится по сумме времени всех участников команды. За неверно отмеченный контрольный пункт начисляется штраф – 1 минута.

*Приложение № 19*

### Игра «Загадки о лекарственных растениях»

Оборудование конкурса: планшет, текстовый документ с загадками, картинки с изображением ответа.

#### ***О растениях***

Путник часто ранит ноги

- Вот и лекарь у дороги. (подорожник)

Только тронь – отдернешь ладонь

Обжигает трава, как огонь (крапива)

Это прозвище не даром у красивого цветка

Капля сочного нектара и душиста и сладка

От простуды излечиться вам поможет... (медуница)

#### ***О грибах***

На полянке у ручья выросли сестрички, рыжие ...(лисички)

С шапочкой красной знаться опасно,

Даже муха-зуда не садится сюда (мухомор)

Стоит Лукашка – белая рубашка,

А шляпа надета шоколадного цвета (белый гриб)



Подведение итогов: побеждает команда разгадавшая большее количество загадок.

*Приложение № 20*

### **Конкурс «Геральдика»**

Оборудование конкурса: пазлы, секундомер.

Количество участников – 2

Задача конкурса: участникам необходимо сложить из пазлов герб одного из городов Донецкой Народной Республики, используя предложенные элементы, и определить город.

Пример: город Донецк

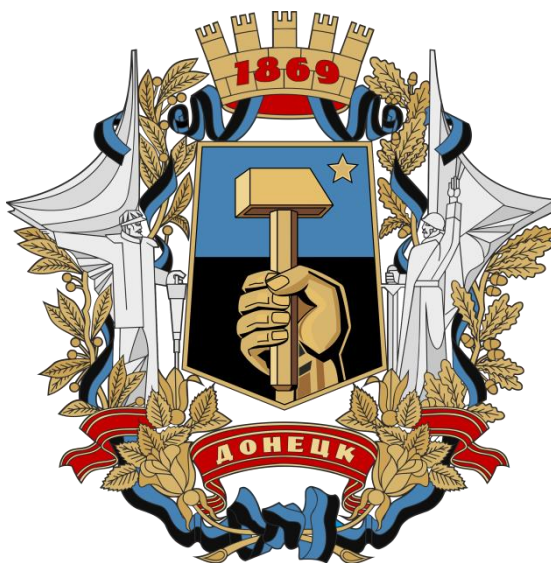

Подведение итогов: результат команды подводится по сумме времени, затраченного на сборку пазла и штрафного времени участников. За неверно названный город начисляется штраф – 30 секунд.

*Приложение № 21*

### **Конкурс «Праздник и памятные даты России»**

Оборудование конкурса: карточки (15 на команду) с названием даты, секундомер

Количество участников:– 2

Задача конкурса: участникам необходимо расположить в хронологическом порядке названия памятной даты, начиная с начала календарного года.

*Пример:*

День былинного богатыря Ильи Муромца (1 января)

Всемирный День туризма (27 сентября)

День народного единства 4 ноября  
и другие

Подведение итогов: результат команды подводится по сумме времени, затраченного на выполнение задания и штрафного времени участников. За неверно расположенные карточки начисляется штраф – 30 секунд (за каждую карточку).

*Приложение № 22*

### **Конкурс «Экология и Я»**

Оборудование конкурса: секундомер, виды отходов.

Количество участников:– 2

Задача конкурса: предложенные предметы бытового мусора расположить по времени их разложения в природе (от самого короткого временного промежутка до самого длинного).

Сроки разложения мусора в природных условиях

1. Пищевые отходы от 10 дней до 1 месяца
2. Газетная бумага от 1 месяца до 1 сезона
3. Листья, семена, веточки от 1 месяца до 1 сезона
4. Картонные коробки до 1 сезона
5. Бумага 2 года 6. Железные банки до 10 лет
7. Старая обувь до 10 лет
8. Обломки кирпича до 100 лет
9. Фольга до 100 лет
- 10 Жестяная банка до 90 лет
- 11 Электрические батарейки до 100 лет
- 12 Резиновые покрышки более 100 лет
- 13 Алюминиевые банки 500 лет
- 14 Пластиковые бутылки более 100 лет
- 15 Стекло более 1000 лет

Подведение итогов: результат команды подводится по сумме времени, затраченного на выполнение задания и штрафного времени команды. За неверно расположение карточки начисляется штраф – 30 секунд (за каждую карточку).

*Приложение № 23*

### **Конкурс «Чистая вода»**

Оборудование конкурса: пластиковые бутылки, шило, песок, куски материи, емкости с водой.

Количество участников:– 2

Задача конкурса: собрать фильтр из предоставленных материалов и максимально очистить воду за 5 мин.

Простейший фильтр представляет собой пустую консервную банку или пластиковую бутылку с двумя-тремя небольшими отверстиями, пробитыми в днище (пробке) и на две трети заполненную мелким песком, на дно банки или горлышко бутылки предварительно выкладывается кусок материи. Вода заливается сверху и, пройдя сквозь толщу песка, вытекает в отверстия. Для большей надежности процесс фильтрации лучше повторить многократно. Если вода очень загрязнена, песок следует периодически менять на более чистый. А если банку или пластиковую бутылку заполнить разбитым на мелкие кусочки углем, взятым из прогоревшего костра, то получится более технологичный угольный фильтр.

Подведение итогов: результат команды определяется по сумме двух критериев:

1. качество изготовления фильтра (1-3 б.);
2. чистота воды (1-5 б.)

*Приложение № 24*

### **Конкурс «Оказание первой помощи»**

Оборудование конкурса: карточки с видами травм.

Количество участников – 2

Задача конкурса: участники выбирают из предложенных карточек виды травм и рассказывают о травме/заболевании, продемонстрировать свои знания и умения в оказании практической доврачебной помощи пострадавшему. Результат будет определяться по следующим критериям:

- а) симптомы травмы или болезни - 3 б.;
- б) оценка состояния пострадавшего (удовлетворительное, средней тяжести, тяжелое, крайне тяжелое, терминальное) - 1 б.;
- в) практическое оказание первой доврачебной помощи:  
последовательность выполнения манипуляции; правильность выполнения манипуляции; качество выполнения манипуляции (с подробными комментариями действий). - 5 б.;
- г) способы транспортировки пострадавшего - 1 б.

Максимальное количество баллов - 10.

Подведение итогов: результат команды определяется количеством набранных баллов.

*Приложение № 25*

### **Конкурс «Вязание носилок с транспортировкой пострадавшего»**

Оборудование конкурса: две продольные жерди, две штормовки, два репшура -  $\varnothing$  6-8 мм, размеченный коридор (местность пересеченная).

Количество участников – 3

Задача конкурса: команда изготавливает носилки из штормовок, условно «пострадавшего» из состава команды, привязывает его по груди и бедрам к носилкам основной веревкой, которая должна проходить вокруг носилок. Транспортирует по пересеченной местности, соблюдая правило: голова пострадавшего должна находиться выше ног.

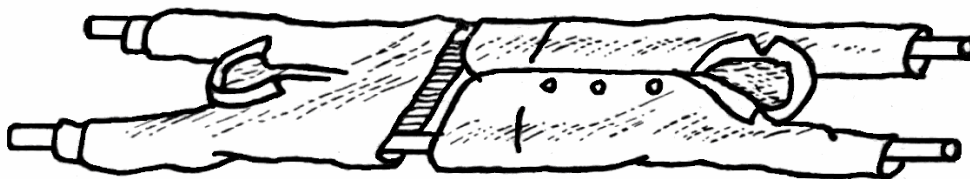

Штрафные баллы начисляются за:

- неправильное изготовление носилок – 10 баллов;
- непривязанный пострадавший – 5 баллов;
- неправильная транспортировка – 5 баллов;
- падение пострадавшего – 15 баллов;

Подведение итогов: результат команды определяется по сумме времени работы и штрафов (1балл - 10 сек).

*Приложение № 26*

### **Туристская полоса препятствий**

Оборудование конкурса: секундомер, веревки 10мм – 4 бухты по 20метров, деревянные опоры диаметром до1 метра - 5шт., колокольчики – 8 шт., дощечки плоские – до 1 метра.

Количество участников – 4

Задача конкурса: команды по очереди на время преодолевают полосу препятствий, состоящую из 5 этапов:

1. «Кочки». Участники по очереди перепрыгивают с кочки на кочку. На этапе может находиться только один участник. Каждое касание ног или рукой земли – штраф 1 балл

2.«Паутина». Участники по очереди пролезают через верёвочное заграждение. На этапе может находиться только один участник. Звон колокольчика – штраф 1 балл

3. «Переправа». Оборудование этапа: нижние и верхние судейские перила, контрольные линии с обеих сторон. Участники проходят этап с использованием гимнастической страховки (ногами – по нижним перилам, удерживаясь руками за верхние). Касание земли штраф – 1 балл

*Нижние перила при необходимости можно заменить бревном.*

4.«Бревно». Участники, взявшись за руки, передвигаются по бревну. Касание земли – следующая попытка. Всего 3 попытки.

5.«Дощечки». Используя три дощечки, команда передвигается от исходного рубежа к финишу. Касание земли – штраф 1 балл)

Подведение итогов: результат команды определяется по сумме времени работы и штрафов (1балл - 10 сек).

*Приложение № 27*

### **Соревнования «Карабинная эстафета»**

Оборудование конкурса: стартовая линия две петли, в одну из которых цепочкой вщёлкнуты 4 карабина с завинченными муфтами Карабины для себя готовит команда.

Количество участников - 4 человека

Задача конкурса: каждый участник, пробежав от старта до целевой стороны (5 – 8 метров), перещёлкивает, используя одну руку, все карабины с одной петли в другую, завинчивает муфты и передает эстафету следующему участнику. Финиш – по пересечению контрольной линии последним участником.

Возможные ошибки и нарушения:

- не завинчена муфта карабина – 1 балл;
- работа двумя руками – 1 балл;
- нарушение при передаче эстафеты – возврат участника на ИС.

Подведение итогов: результат команды определяется временем хождения эстафеты всеми участниками команды с учетом штрафов. При равенстве результатов у нескольких команд – они занимают одинаковое место.

*Младшие классы муфты не завинчивают и используют в работе с карабинами две руки.*